

FOR CAR USE ONLY/NUR FÜR AUTOMOBILGEBRAUCH/POUR APPLICATION AUTOMOBILE  
UNIQUEMENT/SOLO PARA USO EN AUTOMÓVILES/PER IL SOLO UTILIZZO IN AUTOMOBILE

# ALPINE

## CONVERSION KIT

# KIT-DU-OEM

### For FIAT DUCATO 7 with 52-pin radio connector

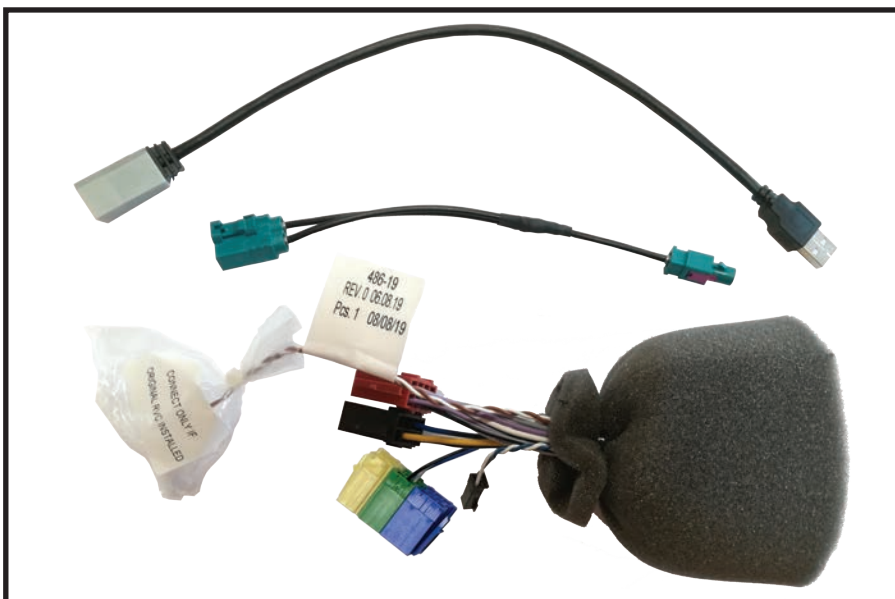

**Quick Reference Guide**

**Kurzanleitung**

**Guide de Référence Rapide**

**Guia de Referencia Rapida**

**Guida Rapida**

**Version 2.0**

EN

DE

FR

ES

IT

---

**EN** Disconnection of battery

**DE** Batterie vom Bordnetz trennen

**FR** Déconnexion de la batterie

**ES** Desconexión de la batería

**IT** Distacco della batteria

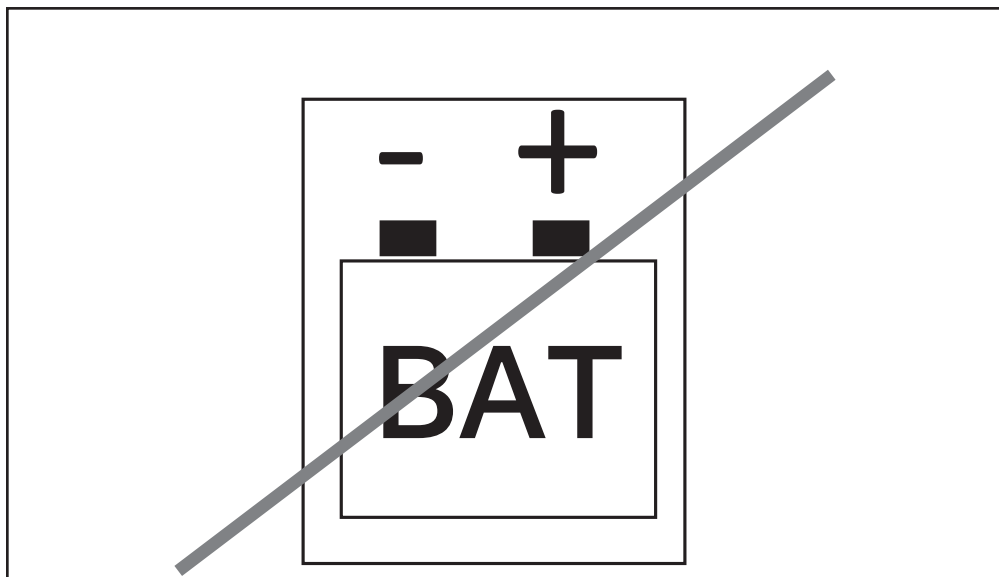

## EN

### WARNING:

Make sure to disconnect the cable from the negative battery terminal before proceeding. Follow car manufacturer's guidelines.

## ES

### ADVERTENCIA:

Antes de proceder, asegúrese de desconectar el cable del terminal negativo de la batería. Siga las instrucciones del fabricante del coche.

## DE

### WARNUNG:

Entfernen Sie das Kabel vom Minuspol der Batterie, bevor Sie fortfahren. Befolgen Sie die Vorgaben des Fahrzeugherstellers.

## IT

### AVVERTENZA:

Prima di procedere, scollegare il cavo dal terminale negativo della batteria. Attenersi alle istruzioni del costruttore del veicolo.

## FR

### AVERTISSEMENT:

N'oubliez pas de débrancher le câble de la borne négative de la batterie avant toute intervention. Respectez les directives du constructeur de la voiture.

**EN** Required Tools (1-3)

**DE** Werkzeuge (1-3)

**FR** Outils nécessaires (1-3)

**ES** Herramientas necesarias (1-3)

**IT** Attrezzi necessari (1-3)

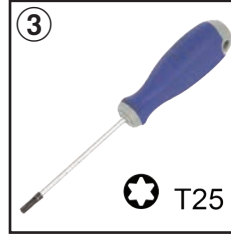
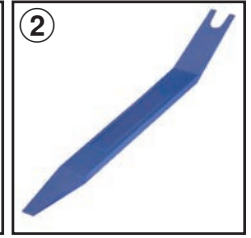

## EN

- 1 Unlock hook set
- 2 Plastic Wedge
- 3 T25 Screwdriver

## FR

- 1 Jeu de crochets
- 2 Outil en plastique
- 3 Tournevis T25

## IT

- 1 Set di ganci di sblocco
- 2 Cuneo di plastica
- 3 Cacciavite T25

## DE

- 1 Entriegelungshaken
- 2 Kunststoff-Montagekeil
- 3 T25 Schraubendreher

## ES

- 1 Juego de llaves de extracción
- 2 Cuña de plástico
- 3 Destornillador T25

**EN** Preparation (1-4)

**DE** Vorbereitung (1-4)

**FR** Préparation (1-4)

**ES** Preparación (1-4)

**IT** Preparazione (1-4)



## EN

- ① FIAT Ducato with 2-DIN Unit
- ② Original radio dock with 2-DIN slot.
- ③ Ducato radio dock for 1-DIN preparation. This part is needed for the installation. Available from your local Fiat dealer. (Fiat part number: 735535319).
- ④ Release the original radio with the headunit removal tools.

Note: The preparation steps (1-16) do not have to be taken for vehicles with radio preparation and 52-pin connector.

## ES

- ① Fiat Ducato con unidad de 2-DIN.
- ② Base de radio original con hueco 2-DIN.
- ③ Base de radio Ducato para preparación de radio 1-DIN. Esta pieza es necesaria para la instalación. Disponible en su distribuidor Fiat habitual (Referencia Fiat: 735535319).
- ④ Extraiga la radio original con las llaves de extracción.

Nota: Los pasos de preparación (1-16) no tienen que realizarse en vehículos con preparación de radio y conector de 52-pins.

## DE

- ① FIAT Ducato mit 2-DIN Gerät.
- ② Original Radioschacht mit 2-DIN Einsatz.
- ③ Ducato Radioschacht mit 1-DIN Vorbereitung. Dieser wird für die Installation benötigt. Erhältlich über Ihren örtlichen Fiat-Händler. (Fiat Ersatzteil-Nr.: 735535319).
- ④ Entfernen Sie die gesamte Blende.

Hinweis: Die Schritte der Vorbereitung (1-16) müssen nicht bei Fahrzeugen mit Radiovorbereitung und 52-Pin Anschlussstecker durchgeführt werden.

## IT

- ① Fiat Ducato con Radio Originale.
- ② Gabbia di Plastica predisposta per la radio 2-DIN originale.
- ③ Gabbia di Plastica per le radio 1-DIN o per i veicoli con predisposizione radio. Questa plastica è necessaria per l'installazione. Acquistabile tramite un rivenditori di ricambi FIAT, (Fiat part number: 735535319).
- ④ Rimuovere la radio originale con gli strumenti di rimozione dedicati.

Nota: Le fasi di preparazione (1-16) non devono essere eseguite per i veicoli con predisposizione radio e connettore a 52 pin.

## FR

- ① FIAT Ducato avec unité 2-DIN.
- ② Station d'accueil radio d'origine avec fente 2 DIN.
- ③ Station d'accueil radio Ducato pour préparation 1-DIN. Cette partie est nécessaire à l'installation. Disponible auprès de votre concessionnaire Fiat local. (Numéro de pièce Fiat: 735535319).
- ④ Libérez la radio d'origine avec les outils de retrait de l'unité centrale.

Remarque: Les étapes de préparation (1-16) ne doivent pas être effectuées sur les véhicules équipés d'une préparation radio et d'un connecteur à 52-pins.

**EN** Preparation (5-8)

**DE** Vorbereitung (5-8)

**FR** Préparation (5-8)

**ES** Preparación (5-8)

**IT** Preparazione (5-8)

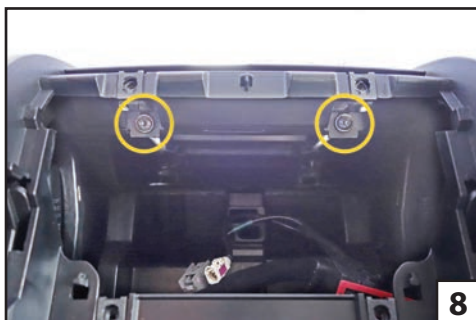
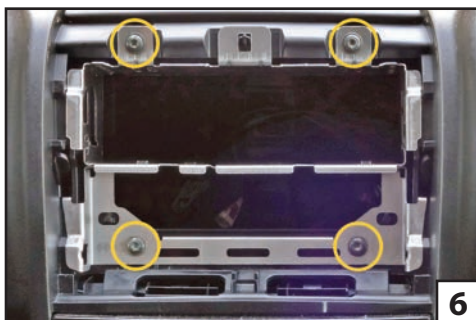



## EN

- ⑤ Remove the factory radio.
- ⑥ Remove the 4 screws from the metal cage.
- ⑦ Remove the metal cage.
- ⑧ Remove the 2 screws from the dashboard cover.

## ES

- ⑤ Retire la radio original.
- ⑥ Retire los 4 tornillos del cajetín metálico.
- ⑦ Retire el cajetín metálico.
- ⑧ Retire los 2 tornillos de la cubierta del salpicadero.

## DE

- ⑤ Entfernen Sie das Werksradio.
- ⑥ Lösen Sie die 4 Schrauben des Metallkäfigs.
- ⑦ Entnehmen Sie den Metallkäfig.
- ⑧ Entfernen Sie die 2 Schrauben der oberen Abdeckung.

## IT

- ⑤ Rimuovere la radio originale.
- ⑥ Rimuovere le 4 viti dalla gabbia di metallo.
- ⑦ Rimuovere la gabbia di metallo.
- ⑧ Rimuovere le 2 viti della copertura di plastica del cruscotto.

## FR

- ⑤ Retirez la radio d'usine.
- ⑥ Retirez les 4 vis de la cage métallique.
- ⑦ Retirez la cage métallique.
- ⑧ Retirez les 2 vis du couvercle du tableau de bord.

**EN** Preparation (9-12)

**DE** Vorbereitung (9-12)

**FR** Préparation (9-12)

**ES** Preparación (9-12)

**IT** Preparazione (9-12)

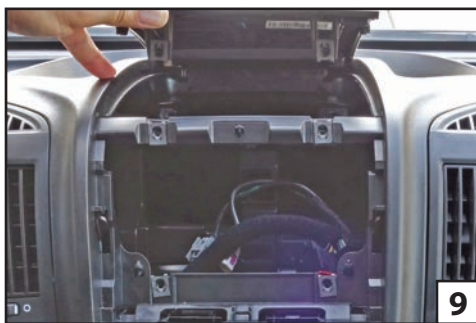

## EN

- ⑨ Lift the dashboard cover by releasing the hooks. If the car has a notepad holder, remove the 2 screws under the holder.
- ⑩ Remove both air vents with the plastic wedge.
- ⑪ Dashboard without air vents.
- ⑫ Remove the screw in the cup holder.

## ES

- ⑨ Levante la cubierta del salpicadero liberando los enganches. Si el vehículo está equipado con soporte para bloc de notas retire los 2 tornillos debajo del soporte.
- ⑩ Retire ambos aireadores con la ayuda de la cuña de plástico.
- ⑪ Salpicadero sin aireadores.
- ⑫ Retire el tornillo del portavasos.

## DE

- ⑨ Heben Sie die obere Abdeckung des Armaturenbretts an, indem Sie die Haken lösen. Falls das Fahrzeug mit einem Notizblockhalter ausgestattet ist, lösen Sie die 2 Schrauben unter dem Halter.
- ⑩ Entfernen Sie beide Luftausströmer mit dem Plastikkeil.
- ⑪ Armaturenbrett ohne Luftausströmer.
- ⑫ Lösen Sie die Schraube im Getränkehalter.

## IT

- ⑨ Sollevare la copertura del cruscotto rilasciando i ganci. Se l'auto ha un portafogli, rimuovere le 2 viti sotto il supporto.
- ⑩ Rimuovere entrambe le prese d'aria con il cuneo di plastica.
- ⑪ Cruscotto senza le bocchette dell'aria
- ⑫ Rimuovere la vite nel portabicchieri.

## FR

- ⑨ Soulevez le couvercle du tableau de bord en libérant les crochets. Si la voiture a un support de bloc-notes, retirez les 2 vis sous le support.
- ⑩ Retirez les deux bouches d'aération avec la cale en plastique.
- ⑪ Tableau de bord sans bouches d'aération.
- ⑫ Retirez la vis du porte-gobelet.

**EN** Preparation (13-16)

**DE** Vorbereitung (13-16)

**FR** Préparation (13-16)

**ES** Preparación (13-16)

**IT** Preparazione (13-16)



## EN

- ⑬ Release the switch panel with the plastic wedge.
- ⑭ Location of 8 screws fixing the radio dock.
- ⑮ Remove the 2 screws under the A/C control panel as shown.
- ⑯ Lift the radio dock and release the clips.

## ES

- ⑬ Retire la botonera con ayuda de la cuña de plástico.
- ⑭ Localización de los 8 tornillos de sujeción de la base de radio.
- ⑮ Retire los 2 tornillos bajo el panel de control del A/C tal y como se muestra.
- ⑯ Levante la base de la radio y libere las grapas.

## DE

- ⑬ Lösen Sie die Schaltereinheit mit dem Kunststoffkeil.
- ⑭ Position der 8 Schrauben, mit denen der Radioschacht befestigt ist.
- ⑮ Entfernen Sie die 2 Schrauben unter dem Klimabedienteil wie gezeigt.
- ⑯ Heben Sie den Radioschacht an und lösen Sie die Clips.

## IT

- ⑬ Rimuovere il pannello degli interruttori con il cuneo di plastica.
- ⑭ Posizione delle 8 viti che fissano la gabbia di plastica.
- ⑮ Rimuovere le 2 viti sotto il pannello dell'A/C, come mostrato.
- ⑯ Sollevare la gabbia di plastica e rilasciare i fermi.

## FR

- ⑬ Relâchez le panneau de commande avec la cale en plastique.
- ⑭ Emplacement des 8 vis de fixation de la station d'accueil radio.
- ⑮ Retirez les 2 vis sous le panneau de commande de chauffage comme illustré.
- ⑯ Soulevez la station d'accueil radio et libérez les clips.

**EN** Installation (1-4)

**DE** Einbau (1-4)

**FR** Installation (1-4)

**ES** Instalación (1-4)

**IT** Installazione (1-4)

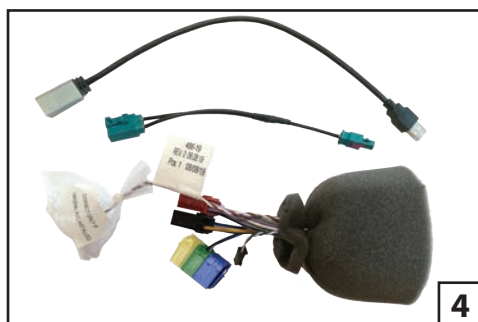
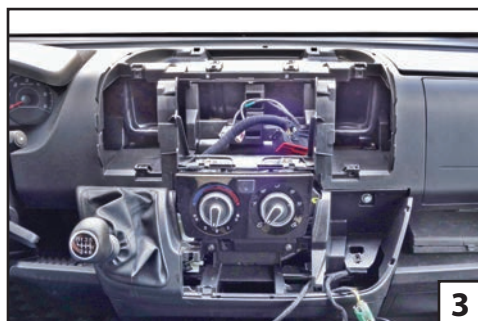

## EN

- ① Disconnect the light sensor and transfer it to the new radio dock.
- ② 1-DIN radio dock  
(Fiat part number: 735535319).
- ③ Insert the radio dock.
- ④ Connect the adapter cables supplied with this kit.

## ES

- ① Desconecte el sensor de luz y colóquelo en la nueva base de radio.
- ② Base de radio 1-DIN  
(Referencia Fiat: 735535319).
- ③ Inserte la base de radio.
- ④ Conecte los cables adaptadores suministrados en este kit.

## DE

- ① Lösen Sie den Stecker des Lichtsensors und montieren Sie diesen im neuen Radioschacht.
- ② 1-DIN Radioschacht  
(Fiat Ersatzteil-Nr.: 735535319).
- ③ Setzen Sie den Radioschacht ein.
- ④ Verbinden Sie die mitgelieferten Adapterkabel.

## IT

- ① Scollegare il sensore luce e trasferirlo alla nuova gabbia di plastica.
- ② Gabbia di plastica per le radio 1-DIN  
(Fiat part number: 735535319).
- ③ Inserire la gabbia di plastica.
- ④ Collegare i cavi adattatori forniti con questo kit.

## FR

- ① Déconnectez le capteur de lumière et transférez-le sur la nouvelle station d'accueil radio.
- ② Station d'accueil radio 1-DIN  
(référence Fiat: 735535319).
- ③ Insérez la station d'accueil radio.
- ④ Connectez les câbles adaptateurs fournis avec ce kit.

**EN** Installation (5-8)

**DE** Einbau (5-8)

**FR** Installation (5-8)

**ES** Instalación (5-8)

**IT** Installazione (5-8)

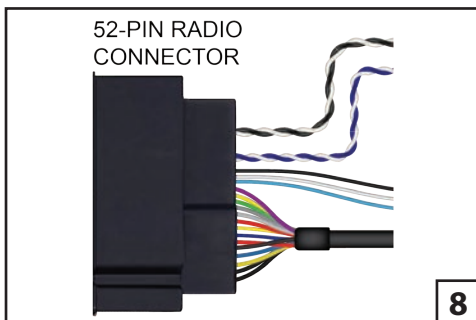
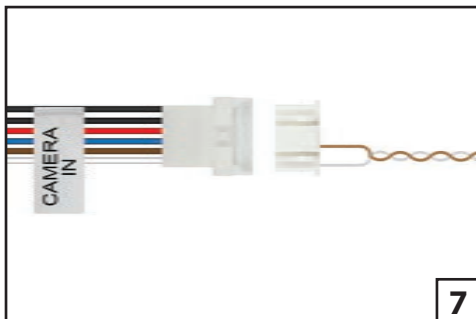
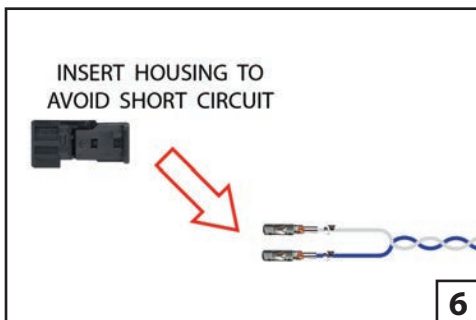
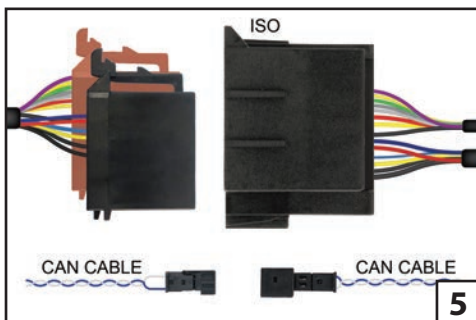



## EN

- ⑤ Connect the plugs\* of the adapter harness to the Alpine power harness. Connect the CAN bus plugs\* (blue/white cable) to the CAN bus connection cable (see Alpine interface installation manual).
- ⑥ Insert the two terminals into the housing\* (supplied with Alpine Interface) to avoid short circuits (won't be needed during the installation)\*.
- ⑦ Connect the brown/white camera cable (if available) to the Alpine camera direct input.
- ⑧ Connect the 52-pin connector to the vehicle's power connector.

## ES

- ⑤ Conecte los conectores\* del mazo de cables adaptador al mazo de cables Alpine. Conecte el terminal\* del CAN bus (cable azul/blanco) al cable de conexión del CAN bus (consulte el manual de instalación de la interfaz Alpine).
- ⑥ Introduzca los dos terminales en el receptáculo\* (suministrado con el interfaz Alpine) para evitar cortocircuitos (no serán necesarios durante la instalación)\*.
- ⑦ Conecte el cable de cámara blanco/marrón (En caso de tener cámara de origen) a la entrada de cámara directa Alpine.
- ⑧ Inserte el conector de 52-pines al conector del cableado de alimentación del vehículo.

## DE

- ⑤ Verbinden Sie die Stecker\* vom Adapterkabelbaum mit dem Alpine Stromanschlusskabelbaum. Verbinden Sie den CAN-Bus-Stecker\* (Blau/Weißes Kabel) mit dem CAN-Bus-Anschlusskabel (siehe Alpine Interface Einbauanleitung).
- ⑥ Die beiden offenen Leitungen in das 2-polige Steckergehäuse\* (im Lieferumfang vom Alpine Interface) einführen um einen Kurzschluss zu vermeiden (wird zum Anschluss nicht benötigt)\*.
- ⑦ Verbinden Sie das weiß/braune Kamerakabel (bei Ausstattung mit Kamera) mit dem Alpine Direktkamera-Eingang.
- ⑧ Verbinden Sie den 52-poligen Anschlussstecker mit dem fahrzeugseitigen Radio-Stromanschluss.

## IT

- ⑤ Collegare le spine\* del cablaggio dell'adattatore al cablaggio Alpine. Collegare gli spinotti\* del CAN bus (cavo blu/bianco) al cavo di collegamento del CAN bus (vedere il manuale di installazione dell'interfaccia Alpine).
- ⑥ Inserire i due terminali nel connettore\* (fornito con l'interfaccia Alpine) per evitare corti circuiti (non saranno necessarie durante l'installazione)\*.
- ⑦ Collegare il cavo marrone / bianco della telecamera (se disponibile) all'ingresso DIRECT della telecamera Alpine.
- ⑧ Collegare il connettore a 52 pin a quello del veicolo.

## FR

- ⑤ Connecter les fiches\* du faisceau de l'adaptateur au faisceau Alpine. Connecter les fiches\* du bus CAN (câble bleu/blanc) au câble de connexion du bus CAN (voir le manuel d'installation de l'interface Alpine).
- ⑥ Insérez les deux bornes dans le boîtier\* (fourni avec l'interface Alpine) pour éviter les courts-circuits (inutiles lors de l'installation)\*.
- ⑦ Connectez le câble de la caméra marron / blanc (si disponible) à l'entrée directe de la caméra Alpine.
- ⑧ Branchez le connecteur 52 broches sur le connecteur d'alimentation du véhicule.

IT ES FR DE EN	*Note:	Fig. 5 & 6, restrictions, see next page.
	*Hinweis:	Bild 5 & 6, Einschränkungen, siehe nächste Seite.
	*Remarque:	Figures 5 & 6, restrictions, voir page suivante.
	*Nota:	Imágenes 5 y 6, restricciones, véase la página siguiente.
*Nota:	Illustrazione 5 e 6, restrizioni, vedi pagina successiva.	

**EN** Installation (9-10)

**DE** Einbau (9-10)

**FR** Installation (9-10)

**ES** Instalación (9-10)

**IT** Installazione (9-10)

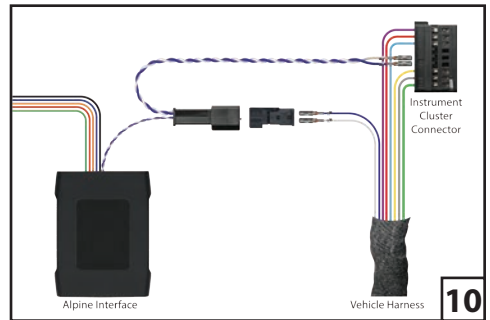
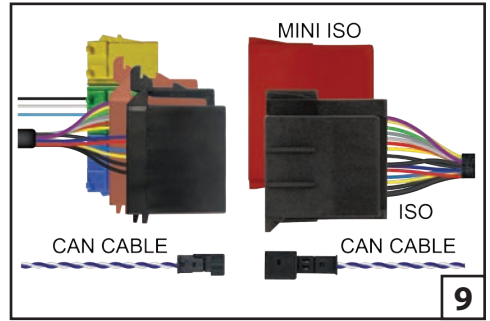

## EN

- ⑨ Only vehicles with resistive steering wheel remote control have to connect the mini-ISO connector (e.g. Daichi MY250 radio).
- ⑩ For vehicles without CAN bus signals in the 52-pin vehicle connector (e.g. Daichi D716AF radio), the CAN bus cables must be connected to the instrument cluster (see Alpine Interface installation manual).

## ES

- ⑨ Sólo los vehículos con mando resistivo en el volante tienen que conectar el conector mini-ISO. (por ejemplo, Daichi MY250 radio).
- ⑩ Para vehículos sin señales de CAN bus en el conector del vehículo de 52 pines (por ejemplo, radio Daichi D716AF), los cables de CAN bus deben conectarse al cuadro de instrumentos (consulte el manual de instalación de la interfaz Alpine).

## DE

- ⑨ Der Mini-ISO-Stecker muss nur bei Fahrzeugen mit resistiver Lenkrad-Fernbedienung verbunden werden (z.B. Daichi MY250 Radio).
- ⑩ Bei Fahrzeugen ohne CAN-Bus-Signale im 52-poligen Fahrzeugstecker (z.B. Daichi D716AF Radio) müssen die CAN-Bus-Leitungen im Kombiinstrument (siehe Alpine Interface Einbauanleitung) angeschlossen werden.

## IT

- ⑨ Solo i veicoli con telecomando a volante resistivo devono collegare il connettore mini-ISO. (ad esempio, radio Daichi MY250).
- ⑩ Per i veicoli senza segnali CAN bus nel connettore del veicolo a 52 pin (ad esempio, radio Daichi D716AF), i cavi CAN bus devono essere collegati al quadro strumenti (vedere il manuale di installazione di Alpine Interface).

## FR

- ⑨ Seuls les véhicules équipés d'une télécommande au volant résistive doivent connecter le connecteur mini-ISO. (par exemple, la radio Daichi MY250).
- ⑩ Pour les véhicules sans signaux de bus CAN dans le connecteur de véhicule à 52 broches (par exemple, la radio Daichi D716AF), les câbles de bus CAN doivent être connectés au combiné d'instruments (voir le manuel d'installation de l'interface Alpine).

**EN** Connections

**DE** Anschlüsse

**FR** Raccordements

**ES** Conexiones

**IT** Collegamenti

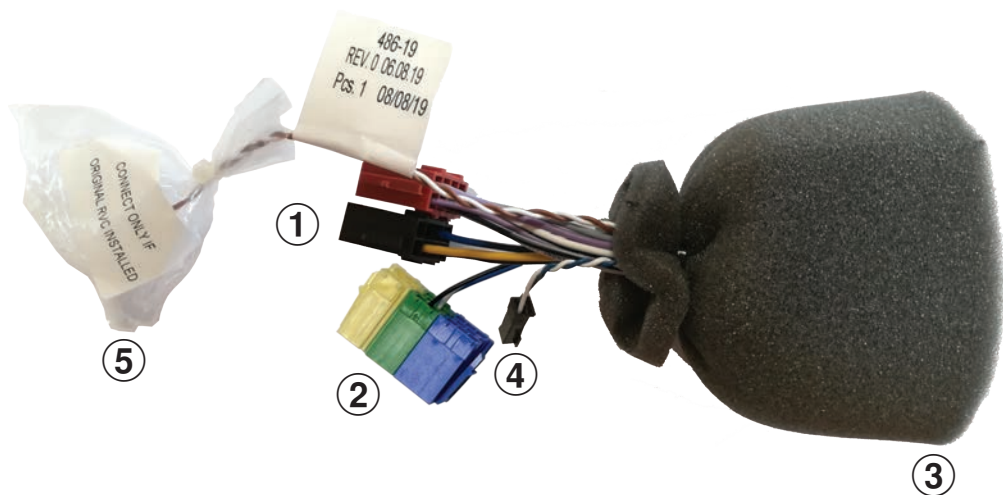
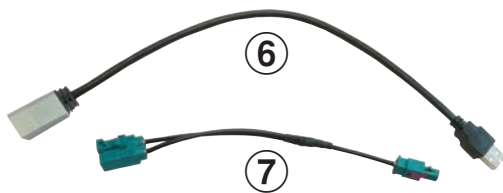

## EN

- ① ISO connector to Alpine interface harness.
- ② Mini-ISO connector to Alpine interface harness.
- ③ Vehicle connectors.
- ④ CAN Bus connector cable.
- ⑤ Connect the camera cable (if original rear camera is available) to the Alpine camera direct input.
- ⑥ USB adapter to retain original USB socket
- ⑦ FAKRA Antenna Adapter\* for DAB<sup>+</sup> (only for X903D-DU & X903D-DU2).

## ES

- ① Conector ISO al cableado del interface Alpine.
- ② Conector Mini-ISO al cableado del interface Alpine.
- ③ Conectores del vehículo.
- ④ Cable de CAN bus.
- ⑤ Conecte el cable de cámara (en caso de tener cámara de origen) a la entrada de cámara directa Alpine.
- ⑥ Adaptador USB para conservar la toma USB original.
- ⑦ Adaptador de antena FAKRA\* para DAB<sup>+</sup> (sólo para X903D-DU y X903D-DU2).

## DE

- ① ISO Stecker zum Alpine Kabelbaum.
- ② Mini-ISO Stecker zum Alpine Kabelbaum.
- ③ Stromanschlussbuchsen zum Fahrzeug.
- ④ CAN-Bus Anschlusskabel.
- ⑤ Verbinden Sie das Kamerakabel (bei Ausstattung mit originaler Kamera) mit dem Alpine Direktkamera-Eingang.
- ⑥ USB-Adapter zum Erhalt der originalen USB-Buchse.
- ⑦ FAKRA Antennenadapter\* für DAB<sup>+</sup> (nur für X903D-DU & X903D-DU2).

## IT

- ① Connettori ISO al cablaggio Alpine.
- ② Mini-ISO connettore principale Alpine.
- ③ Connettori del veicolo.
- ④ Cavo CAN Bus.
- ⑤ Collegare il cavo della telecamera (se è disponibile la telecamera posteriore originale) all'ingresso DIRECT della telecamera Alpine.
- ⑥ Adattatore USB per mantenere la presa USB originale.
- ⑦ Adattatore per antenna FAKRA\* per DAB<sup>+</sup> (solo per X903D-DU e X903D-DU2).

## FR

- ① ISO connecteur de l'autoradio Alpine.
- ② Mini-ISO connecteur principal de l'autoradio Alpine.
- ③ Connecteurs de véhicules.
- ④ Câble de bus CAN
- ⑤ Connectez le câble de la caméra (si la caméra arrière d'origine est disponible) à l'entrée directe de la caméra Alpine.
- ⑥ Adaptateur USB pour conserver la prise USB d'origine.
- ⑦ Adaptateur d'antenne FAKRA\* pour DAB<sup>+</sup> (uniquement pour X903D-DU & X903D-DU2).

IT ES FR DE EN	*Note:	Additional FAKRA antenna adapter with phantom power required for INE-F904D, iLX-F905D etc.
	*Hinweis:	Zusätzlicher FAKRA Antennenadapter mit Phantomspeisung für INE-F904D, iLX-F905D u.a. erforderlich.
	*Remarque:	Adaptateur d'antenne FAKRA supplémentaire avec alimentation fantôme nécessaire pour INE-F904D, iLX-F905D etc.
	*Nota:	Adaptador de antena FAKRA adicional con alimentación phantom necesario para INE-F904D, iLX-F905D, etc.
*Nota:	Adattatore d'antenna FAKRA aggiuntivo con alimentazione phantom necessario per INE-F904D, iLX-F905D ecc.	

**EN** Connection Chart A

**DE** Anschlussplan A

**FR** Tableau de raccordement A

**ES** Conexiones A

**IT** Collegamenti A

**A** Connection Charts

X903D-DU  
X903D-DU2



22 - 23

**B** Connection Charts

iLX-F115  
iLX-F905D  
iLX-705D



24 - 25

**C** Connection Charts

INE-F904D(C)  
INE-W720D(C)  
iLX-F903D



26 - 27

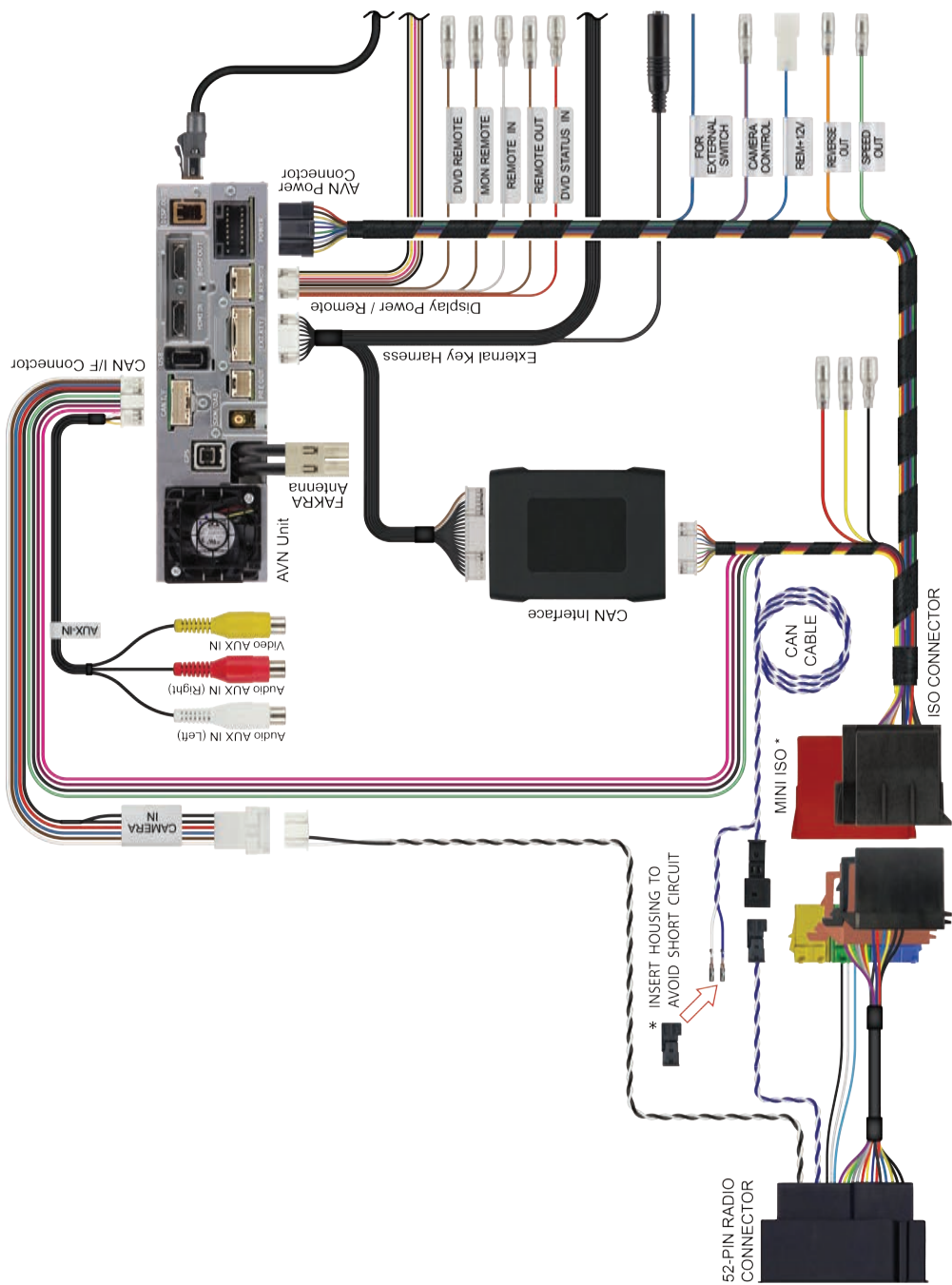

**EN** Connection Chart B

**DE** Anschlussplan B

**FR** Tableau de raccordement B

**ES** Conexiones B

**IT** Collegamenti B

**A** Connection Charts

X903D-DU  
X903D-DU2



22 - 23

**B** Connection Charts\*

iLX-F115  
iLX-F905D  
iLX-705D



24 - 25

**C** Connection Charts\*

INE-F904D(C)  
INE-W720D(C)  
iLX-F903D



26 - 27



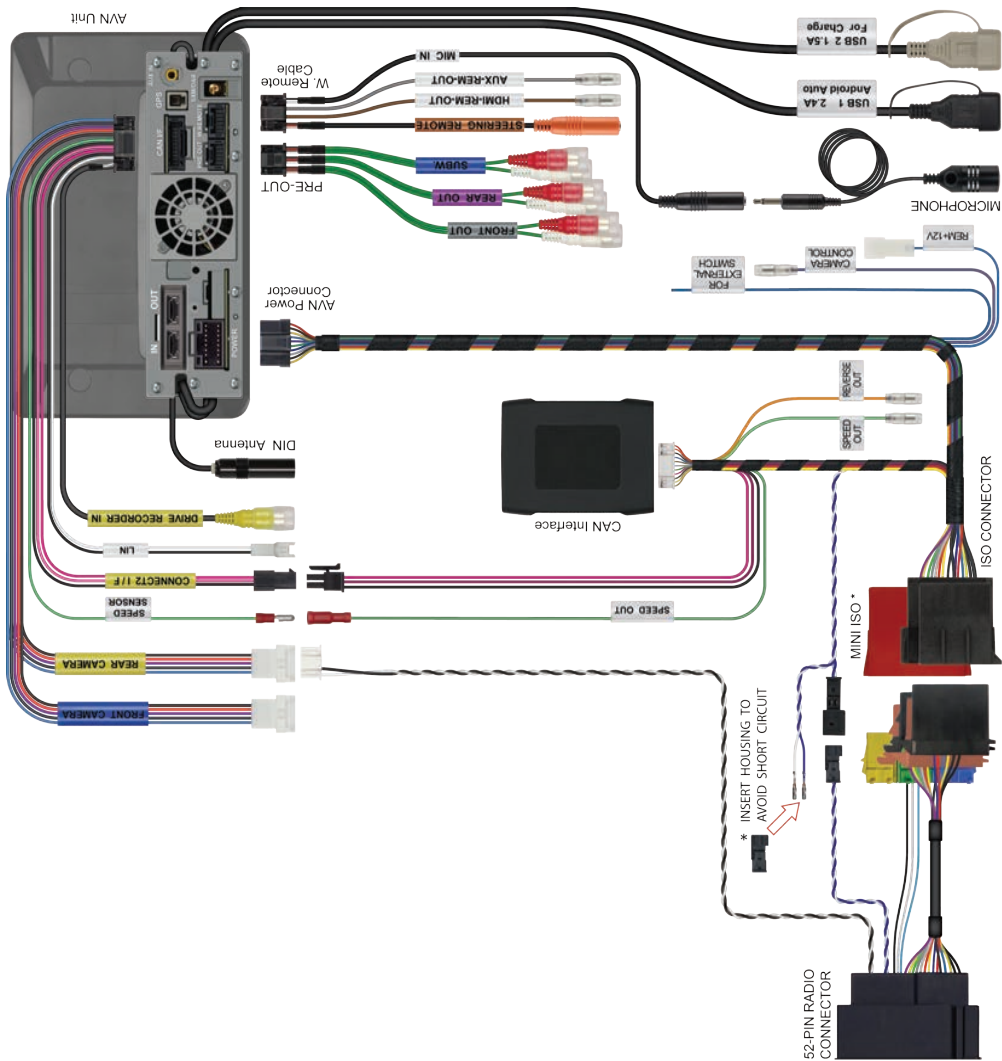

**EN** Connection Chart C

**DE** Anschlussplan C

**FR** Tableau de raccordement C

**ES** Conexiones C

**IT** Collegamenti C

**A** Connection Charts

X903D-DU  
X903D-DU2



22 - 23

**B** Connection Charts

iLX-F115  
iLX-F905D  
iLX-705D



24 - 25

**C** Connection Charts\*

INE-F904D(C)  
INE-W720D(C)  
iLX-F903D



26 - 27

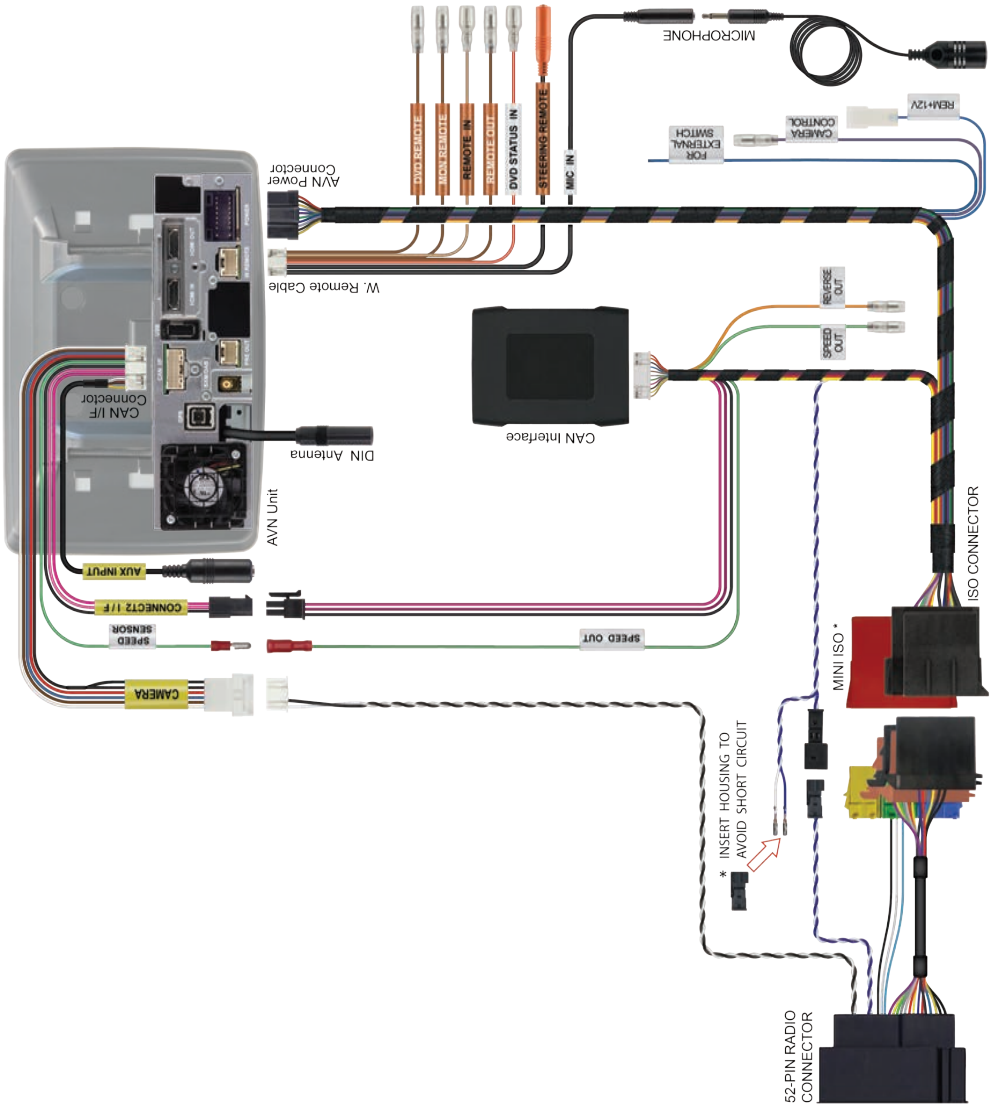



Designed by ALPS ALPINE EUROPE GmbH  
Printed in Italy

**ALPINE ELECTRONICS MARKETING, INC.**

1-7, Yukigaya-Otsukamachi, Ota-ku,  
Tokyo 145-0067, JAPAN  
Phone: 03-5499-4531

**ALPS ALPINE EUROPE GmbH**

Ohmstraße 4  
85716 Unterschleißheim, Germany  
Phone: 089-3242640

For contact information in your  
respective country, please visit:  
[www.alpine-europe.com/distribution.html](http://www.alpine-europe.com/distribution.html)

**ALPINE ELECTRONICS OF AMERICA, INC.**

1500 Atlantic Boulevard, Auburn Hills,  
Michigan 48326, U.S.A.  
Phone 1-800-ALPINE-1 (1-800-257-4631)

**ALPINE ELECTRONICS OF AUSTRALIA PTY. LTD.**

161-165 Princes Highway,  
Hallam Victoria 3803, Australia  
Phone 03-8787-1200

**ALPS ALPINE ASIA CO., LTD.**

The 9th Towers, Tower B, 24th Floor, 33/4 Rama 9 Road Huay Kwang,  
Bangkok, 10310, Thailand  
Phone +66 (2) 0909596